

Utilise les tampons qui sont à disposition à l'entrée de l'exposition
pour personnaliser ton carnet !



LES PETITS PARCOURS

**A
M BA**

Maison d'Art
Bernard Anthonioz

Maison d'Art Bernard Anthonioz
16 rue Charles VII
94130 Nogent-sur-Marne

AVEC, Gérard Paris-Clavel
7 septembre - 12 novembre 2017
Les jours de semaine de 13h à 18h,
Les samedis et dimanches de 12h à 18h.
Fermeture les mardis et les jours fériés.
Entrée libre.

Exposition : *AVEC*,
Gérard Paris-Clavel

7 septembre - 12 novembre 2017

**A
M BA**

Maison d'Art
Bernard Anthonioz

AVEC

Gérard Paris-Clavel est un graphiste né en 1943. Depuis ses débuts, il invente des formes, des langages et expérimente avec des mots et des images.

Son travail prend forme sur des supports très différents : des affiches, photos, magazines, banderoles, autocollants et autres documents !

Gérard Paris-Clavel a fait le choix de travailler en collectif, c'est-à-dire à plusieurs et a créé plusieurs groupes de travail tout au long de sa carrière.

Ses travaux sont pour lui un moyen partager, de nous poser des questions sur la façon dont on vit les uns avec les autres, sur comment on peut être solidaire...

Le tout dans la bonne humeur et avec beaucoup de poésie !

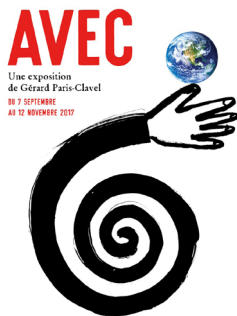

As-tu besoin d'aide ?



Un sens peut en cacher un autre

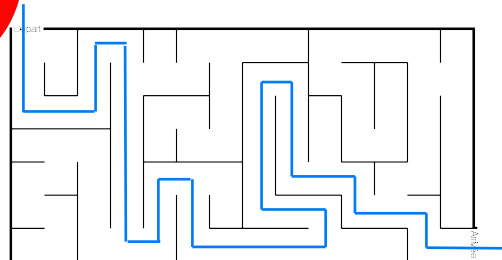

La parole et l'action

- tissu
- mur
- scotch
- toile
- pancarte
- autocollant
- bâche

Une faute d'orthographe ?

EGALITEE

En ajoutant un E au mot égalité Gérard Paris-Clavel l'écrit au féminin. Il souhaite nous sensibiliser aux inégalités homme femme encore trop présentes.

Couloir

Un sens peut en cacher un autre

- Dans un monde rempli de signes on peut souvent se sentir un peu perdu car ici les flèches n'indiquent pas forcément la direction à suivre... A toi de l'aider à trouver par lui-même le chemin vers l'arrivée.

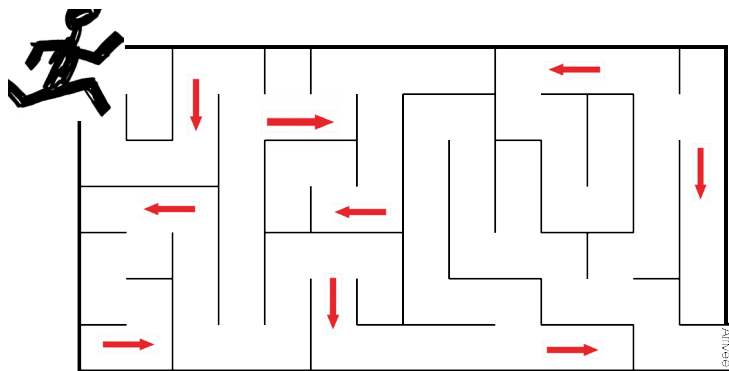

Une drôle d'invention

- du journal
- du papier

L'édition

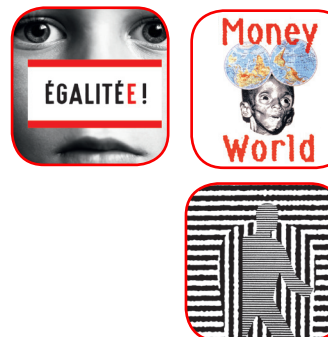

Un panneau caché

Dirige toi près de la grille et regarde en haut de l'arbre...

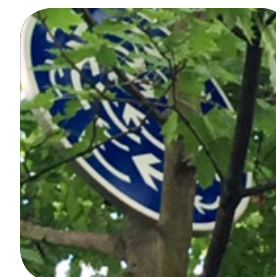

Vestibule

L'édition

Dans son métier Gérard Paris-Clavel est souvent amené à répondre à des commandes pour différentes structures. Sur ce mur, tu peux observer une sélection de travaux réalisés pour des éditions, livres, magazines, programmes...

Dans cette vitrine, sauras-tu reconnaître des images déjà vues dans l'exposition? A toi de les entourer :



Escalier

Les affiches

- Gérard Paris-Clavel a réalisé une affiche pour la 20e Fête de la musique, sauras-tu la reconnaître ?

Pour cet événement l'ensemble des graphistes ont demandés à ce que l'affiche ne comporte pas de logos. Ainsi le message reste clair et sans publicité !

A toi d'imaginer l'affiche de la Fête de la musique 2018 :

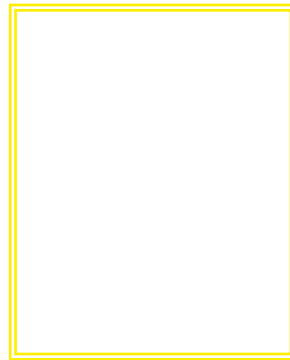

Dehors

Un panneau caché

- Avant de quitter l'exposition nous te lançons un dernier challenge ! Gérard Paris-Clavel a caché l'un de ses panneaux quelque part à l'extérieur, à toi de le retrouver !

Un indice ?
N'oublie pas que ce travail nous parle du ciel et des étoiles !



Bonjour

- Gérard Paris-Clavel aime jouer avec les mots ! Il nous invite même à déplacer les lettres pour construire différents mots.
A toi de trouver d'autres combinaisons possibles pour créer ton propre mot.

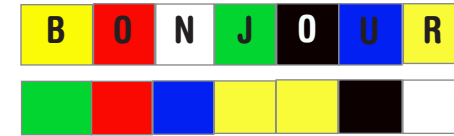

Salle 1

Rêve générale

- Tu l'as bien compris, dans son travail Gérard Paris-Clavel souhaite nous faire réfléchir au sens des mots.
Cette très grande peinture sur le mur est le détournement d'une expression connue mais laquelle ?

- Trêve générale
- Grève générale

Salle 2

La parole et l'action

Avec ce point d'exclamation Gérard Paris-Clavel nous invite à ne pas rester dans le silence face aux inégalités mais au contraire d'en parler, haut et fort !
Il nous rappelle que la parole est un outil important contre les injustices.

- En tant que graphiste, il utilise plusieurs supports pour partager ses idées
A toi de cocher dans cette liste les différents supports que tu pourras retrouver dans cette salle :

- livre
- scotch
- pancarte
- tissus
- toile
- magazine
- mur
- bâche
- autocollant

Le métier de Graphiste

Le graphiste peut dessiner, utiliser l'ordinateur, découper, inventer des nouvelles écritures...

Pour créer une image, un graphiste peut utiliser le dessin, des photographies, des images trouvées sur internet, des typographies...
Ensuite il va assembler tous ces éléments (ou certains d'entre-eux) pour composer une image qui a du sens et qui répond au message, à l'idée sur laquelle il veut communiquer.

Salle 3

Travails

- Observe bien cette salle remplie de mots.
On parle souvent du travail dans les discours politiques en utilisant des chiffres ou des pourcentages mais on donne trop rarement l'occasion aux travailleurs de parler de leur métier : ce qu'ils font, comment ils travaillent et ce qu'ils aiment dans leur métier...
Gérard Paris-Clavel a conçu un journal qui leur permet de s'exprimer.

A toi de choisir et de découper les lettres de la planche d'autocollants pour créer l'écriture du titre de la prochaine édition. N'hésite pas à faire plusieurs essais !

1

2

3

Salle 4

Une faute d'orthographe ?

- Observe bien cette grande affiche composée d'une photographie en noir et blanc et du mot égalité.
Une lettre a été ajoutée au mot sauras-tu la retrouver ?

EGALITEE

A ton avis pourquoi Gérard Paris-Clavel a-t-il choisi de rajouter cette lettre ?

Piéton dans la ville

Un piéton invisible se cache dans cette salle, il disparaît au milieu d'un étrange motif.

A toi d'utiliser de la couleur pour lui rendre sa visibilité.

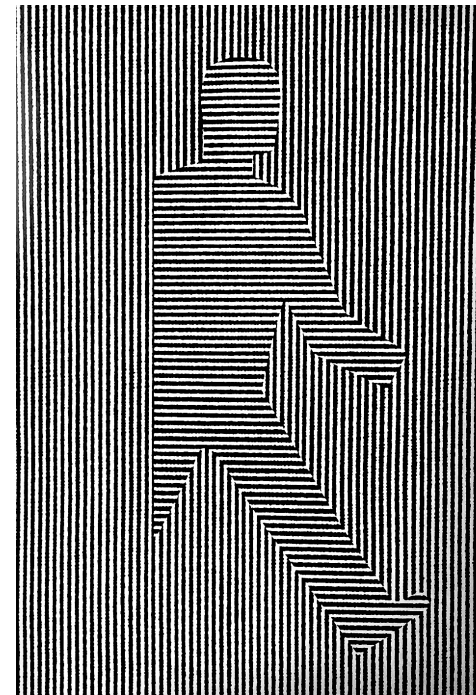

Salle 4

Une drôle d'invention

- Mais à quoi peut bien servir cette machine disposée ici dans le couloir ?
Qu'est-ce que Gérard et ses amis utilisent pour fabriquer ces pavés ?
Entoure la ou les bonne(s) réponse(s) :

- du béton
- du journal
- du plâtre
- du papier